

ТРУБЫ ВОДОГАЗОПРОВОДНЫЕ

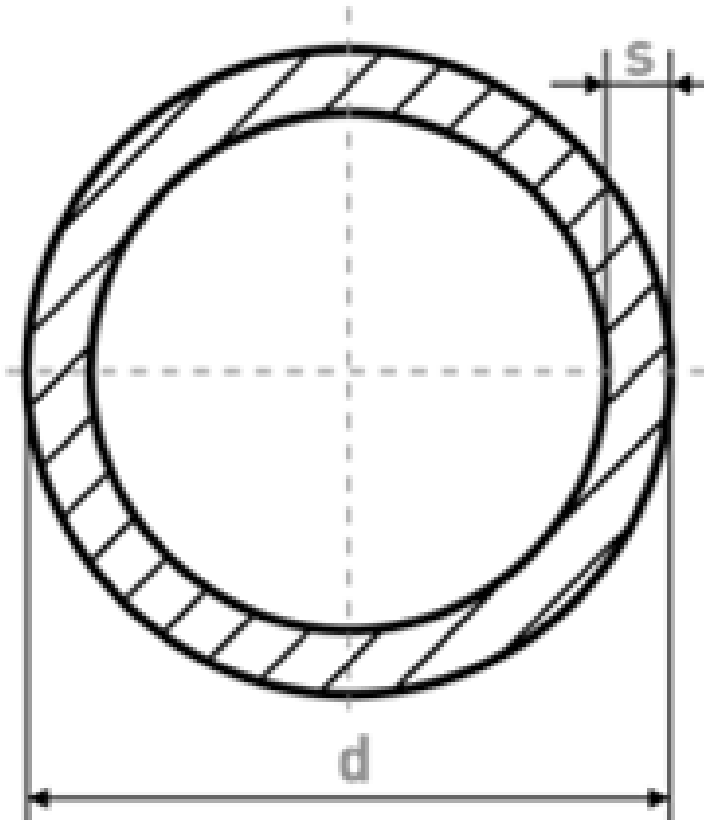

ГОСТ 3262-75

ТУ 14-001-00244676-03

Материал: сталь по ГОСТ 380-2005, ГОСТ 1050-2013

Технические требования: ГОСТ 3262-75

Длина труб: до 12 м

По согласованию с заказчиком возможно изготовление труб с другими значениями, отсутствующими в таблице, в соответствии с п.1.4 ТУ 14-001-00244676-03.

Отгрузка продукции производится по фактической/теоретической массе.

Условный проход	Наружный диаметр	Толщина стенки труб			Масса 1 м труб, кг		
		Лёгких	Обыкновенных	Усиленных	Лёгких	Обыкновенных	Усиленных
6	10,2	1,80	2,0	2,5	0,37	0,40	0,47
8	13,5	2,00	2,2	2,8	0,57	0,61	0,74
10	17,0	2,00	2,2	2,8	0,74	0,80	0,98
15	21,3	2,35	-	-	1,10	-	-
15	21,3	2,50	2,8	-	1,16	1,28	-
20	26,8	2,35	-	-	1,42	-	-
20	26,8	2,50	2,8	3,2	1,50	1,66	1,86
25	33,5	2,80	3,2	-	2,12	2,39	-
32	42,3	2,80	3,2	-	2,73	3,09	-
40	48,0	3,00	3,5	4,0	3,33	3,84	4,34
50	60,0	3,00	3,5	4,5	4,22	4,88	6,16
65	75,5	3,20	4,0	4,5	5,71	7,05	7,88
80	88,5	3,50	4,0	4,5	7,34	8,34	9,32
90	101,3	3,50	4,0	4,5	8,44	9,60	10,74
100	114,0	4,00	4,5	5,0	10,85	12,15	13,44